

ANMÄLAN

Datum

Ej bygglovpliktig åtgärd

Mät- och bygglovavdelningen, 244 80 KÄVLINGE
046-73 90 00

Skickas till

Om sökanden/byggherren är ett företag
ska bevis om firmatecknare medsändas

Fastighet och anmälare/byggherre

Fastighetsbeteckning		★ Fastighetens adress
Fastighetsägare		★ Organisations-/Personnummer ★
Utdelningsadress (gata, box etc)		★ Telefon (även riktnr) Telefon (även riktnr)
Postnummer ★	Postort	★ E-postadress
Kontaktperson		Telefon (även riktnr) Telefon (även riktnr)
E-postadress		
Byggherre om annan än fastighetsägare		Organisationsnummer
E-postadress		Telefon (även riktnr) Telefon (även riktnr)
Faktureringsadress (om annan än ovan)		

Ärende

Rivning av <input type="checkbox"/> byggnad <input type="checkbox"/> del av byggnad	Rivningsmaterial <input type="checkbox"/> Innehåller sådant farligt avfall som avses i PBL eller MB
Ändring av en byggnad <input type="checkbox"/> Tillbyggnad	<input type="checkbox"/> Komplementbostadshus "Attefallshus"
<input type="checkbox"/> Komplementbyggnad "Attefallshus"	<input type="checkbox"/> Inreda ytterligare en bostad i enbostadshus
<input type="checkbox"/> Tillbyggnad till en- eller tvåbostadshus (15 kvm)	<input type="checkbox"/> Byggnadens planlösning påverkas avsevärt <input type="checkbox"/> Brandskyddet i byggnaden påverkas väsentligt
<input type="checkbox"/> Konstruktionen av byggnadens bärande delar berörs	<input type="checkbox"/> anordning för ventilation i byggnader <input type="checkbox"/> en anläggning för VA i en byggnad eller inom en tomt
Installation eller väsentlig ändring av <input type="checkbox"/> hiss <input type="checkbox"/> eldstad <input type="checkbox"/> rökkanal	Nybyggnad eller väsentlig ändring av <input type="checkbox"/> vindkraftverk
Underhåll av <input type="checkbox"/> byggnadsverk med särskilt bevarandevärde som omfattas av skyddsbestämmelser	

Typ av byggnad

<input type="checkbox"/> En-bostadshus	<input type="checkbox"/> Enbostadshus i grupp	<input type="checkbox"/> Rad-, par-, kedjehus	<input type="checkbox"/> Tvåbostadshus	<input type="checkbox"/> Fritidshus	<input type="checkbox"/> Flerbostadshus	Antal berörda lägenheter
<input type="checkbox"/> Industri- och lagerbyggn	<input type="checkbox"/> Garage och förråd	<input type="checkbox"/> Studentbostadshus	<input type="checkbox"/> Hus för äldre eller funktionshindrade	<input type="checkbox"/> Annat specialbostadshus		därav specialbostad
<input type="checkbox"/> Annan byggnad						
Ange typ						

Byggnadsarbetena avses att påbörjas	Datum	Planerad byggtid	Antal månader
-------------------------------------	-------	------------------	---------------

Vatten och avlopp

Anslutning till	Kommunalt	Gemensamhets- anläggning	Enskild anläggning	Uppvärmningssätt
Vatten	<input type="checkbox"/>	<input type="checkbox"/>	<input type="checkbox"/>	Grundläggningssätt
Avlopp	<input type="checkbox"/>	<input type="checkbox"/>	<input type="checkbox"/>	
Dagvatten	<input type="checkbox"/>	<input type="checkbox"/>	<input type="checkbox"/>	

Information

PBL 9 kap 22 § Om anmälan är ofullständig, får byggnadsnämnden förelägga sökanden att avhjälpa bristerna inom en viss tid. Föreläggandet ska innehålla en upplysning om att anmälan kan komma att avvisas eller att ärendet kan komma att avgöras i befintligt skick om föreläggandet inte följs.

Om föreläggandet inte följs, får byggnadsnämnden avvisa anmälan eller avgöra ärendet i befintligt skick.

Sakkunnigutlåtande (PBL 8 kap 4 §)

<input type="checkbox"/> Tillgänglighet	<input type="checkbox"/> Funktionalitet	<input type="checkbox"/> Konstruktion	<input type="checkbox"/> Energihushållning
<input type="checkbox"/> Brandsäkerhet	<input type="checkbox"/> Miljö och hälsa	<input type="checkbox"/> Vatten och avlopp	<input type="checkbox"/> Buller
<input type="checkbox"/> Kulturhistoriskt värde	<input type="checkbox"/> Ventilation		

Bilagor**Bifogade handlingar**

<input type="checkbox"/> Situationsplan	<input type="checkbox"/> Nybyggnadskarta (tomtkarta)	<input type="checkbox"/> Planritningar	<input type="checkbox"/> Kontrollplan för rivning
<input type="checkbox"/> Sektionsritningar	<input type="checkbox"/> Fasadritningar	<input type="checkbox"/> Teknisk beskrivning	<input type="checkbox"/> Anmälan kontrollansvarig
Annat			

Om anmälan avser rivning eller ändrad användning ange

Husets ursprungliga byggnadsår eller användning under den senaste 10-årsperioden

Antal lägenheter före åtgärden	Antal hissar före åtgärden	Antal hissar som installerats

Beskrivning av projektet och eventuella förtydliganden till ovan lämnade uppgifter**Avgift**

Avgift debiteras enligt av kommunen fastställd taxa

Kommunikation

Godkänner du/ni kommunikation via e-post

Ja Nej

Ovanstående personuppgifter kommer att behandlas enligt personuppgiftslagen (PuL).

Sökandens underskrift

Namnförtydligande

Anvisningar och förklaringar

Arbetena får inte påbörjas innan startbesked har lämnats eller annat överenskommit med kommunens byggnadsnämnd.

Kommunen debiterar enligt särskild taxa för hanteringen av bygglovet.

OBS! Glöm inte att underteckna ansökan

Blanketten består till stor del av kryssrutor. Endast ett kryss skall markeras i varje stycke. Om flera alternativ är möjliga markera det som överväger. Om oklarhet råder om detta kan förtydliganden göras i rutan längst ner på blanketten.

Sökanden är den som undertecknar blanketten och till vilken kommunens faktura för bygglovet kommer att ställas

Byggherre: Den som för egen räkning utför eller låter utföra projekterings-, byggnads- rivnings- eller markarbeten

Fastighetsägare: Samtliga fastighetsägare och innehavare av särskild rätt, t ex arrendator, servitutshavare

Kontaktperson: Med kontaktperson avses den person som kan lämna kompletterande uppgifter om detta ärende

Ärende: Här anges det huvudsakliga ändamålet med denna ansökan

Nybyggnad: Uppförande av en ny byggnad eller flyttning av en tidigare uppförd byggnad till en ny plats

Tillbyggnad: Ändring av en byggnad som innebär en ökning av byggnadens volym

Ombyggnad: Ändring av en byggnad som innebär att hela byggnaden eller en betydande och avgränsad del av byggnaden påtagligt förnyas

Ändring av byggnad: En eller flera åtgärder som ändrar en byggnads konstruktion, funktion, användningssätt, utseende eller kulturhistoriska värde

Underhåll: En eller flera åtgärder som vidtas i syfte att bibehålla eller återställa en byggnads konstruktion, funktion användningssätt, utseende eller kulturhistoriska värde

Annat beskrivs kort, och kan förtydligas i rutan längst ner på blanketten

Byggnad: Här anges vilken typ av byggnad ansökan avser

Enbostadshus är ett friliggande bostadshus med en bostadslägenhet

Enbostadshus i grupp utgör minst två friliggande enbostadshus som är avsedda att försälas, hyras ut eller upplåtas med bostadsrätt

Parhus är två direkt sammanbyggda enbostadshus med skilda ingångar från det fria

Radhus är tre eller flera direkt sammanbyggda enbostadshus

Kedjehus är två eller flera med varandra via garage, förråd eller liknande sammanbyggda enbostadshus

Tvåbostadshus är ett friliggande bostadshus med två bostadslägenheter antingen belägna i skilda plan eller bredvid varandra och i det senare fallet med gemensam ingång från det fria

Fritidshus är ett hus med planerade huvudsaklig användning för fritidsboende

Flerbostadshus (hyreshus) är den sammanfattande benämningen på bostadshus med tre eller flera bostadslägenheter. Hit räknas även sammanbyggda tvåbostadshus

Studentbostadshus är avsett att vara varaktigt förbehållet studerande vid universitet eller högskola

Hus för äldre eller funktionshindrade är bostad avsedd för äldre och för personer med funktionshinder där boendet är förenat med service, stöd och/eller personlig omvårdnad

Annat specialbostadshus avser hus för annat ändamål än hus för äldre eller funktionshindrade och studentbostad. Dessa bostäder är avsedda för temporärt boende och hyrs ut med reducerat besittningsskydd

Komplementbostadshus/komplementbyggnad på högst 25 kvm, s k Attefallshus

Tillbyggnad: En- eller tvåbostadshus med högst 15 kvm som även kan förses med högst två takkupor

Areauppgifter: Se särskilda skisser sidan 4 som visar hur dessa beräknas

Upplåtelseform redovisar hur lägenhetsinnehavarna disponerar lägenheterna och indelas i hyresrätt, bostadsrätt samt äganderätt

Rivningsorsak kan vara t.ex. nybyggnad av bostäder, brand, uthyrningssvårigheter m.m

Vid behov kan beskrivning av projektet och eventuella förtydliganden skrivas på baksidan eller på särskilt papper

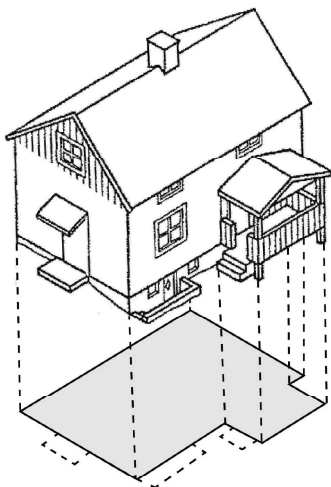

AREABEGREPP

BYGGNADSAREA

Area som en byggnad upptar på marken, inklusive utkragande byggnadsdelar som väsentligt påverkar användbarheten av underliggande mark. (Carport ingår i byggnadsarean).

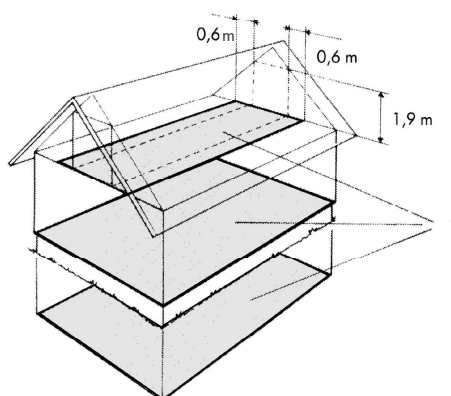

BRUTTOAREA

Area av mätvärda delar av våningsplan, begränsad av omslutande byggnadsdelars **utsida** eller annan för mätvärdhet angiven begränsning. (Det är summan av bruttoarean i byggnadens våningsplan som skall anges.)

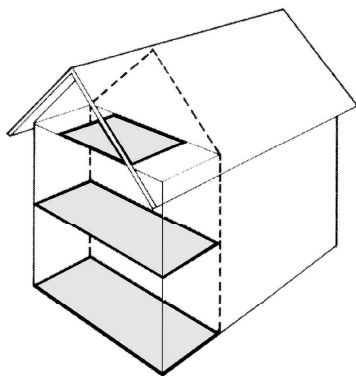

TILLKOMMANDE BRUTTOAREA

Vid tillbyggnad (och även vid påbyggnad och inredning av vind) räknas bara tillkommande area.

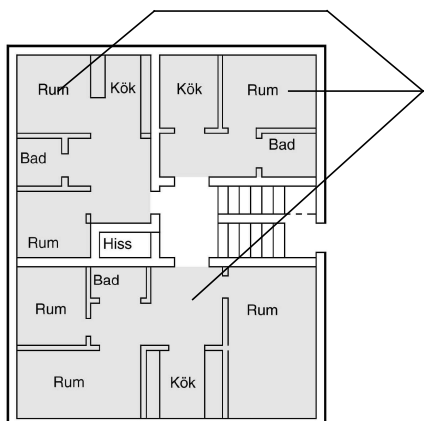

BOSTADSAREA (Boarea)

Bostadsarean är utrymmen ovan mark inrättade för boende, begränsad av omslutande väggars **insida** eller annan för mätvärdhet angiven begränsning. (Det är summan av bostadsarean i byggnadens lägenhet som skall anges. För specialbostäder anges enbart summan av arean i de enskilda lägenheterna.)